

CINEMA 300

Högtalarsystem för hemmabio

SNABBSTARTGUIDE



TACK FÖR ATT DU VALT DENNA JBL® PRODUKT

Cinema 300 är ett komplett hemmabio i sex delar som omfattar fyra identiska, tvåvägs, video avskärmade satellithögtalare, en dedikerad, röstmatchad videoskärmad centerhögtalare med dubbla mellanregister, en 150 watts subbas men en 8 tum(203 mm)bashögtalare samt alla kablar du kan behöva för att ansluta alla högtalare till din audio/videomottagare eller förstärkare/processor och förstärkare.

Vi är övertygade om att detta JBL-system kommer att ge all den njutning som du förväntar dig - och att när du tänker på att köpa ytterligare ljudutrustning för hemmet, bilen eller på kontoret, kommer du återigen att välja JBL produkter.

Denna snabbstartsguide innehåller all information du behöver för att ställa in, koppla in och justera ditt nya högtalarsystem. För mer djupgående information, gå till vår webbplats: www.jbl.com.

INKLUDERADE ARTIKLAR

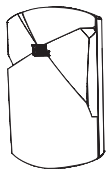

4X

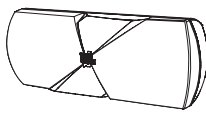

1X

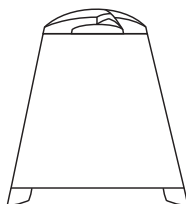

1X

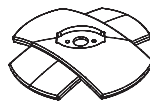

4X



4X



8X

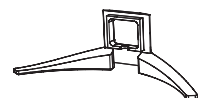

1X

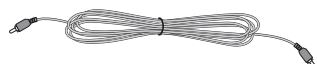

1X



3X
15 ft (4.5m)

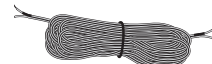

2X
30 ft (9.0m)

KONTROLLER OCH ANSLUTNINGAR PÅ SUBBASENS BAKSIDA

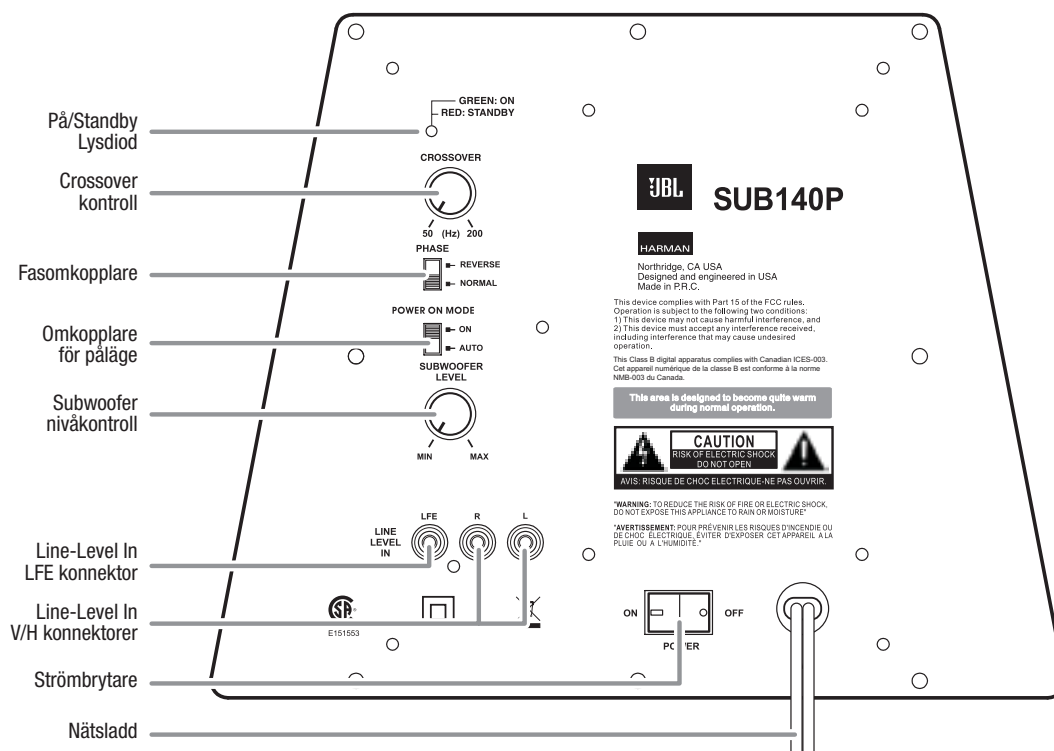

On/Standby LED: När Power-On Mode Switch är i "Auto"-läge, betyder det LED om När LED indikatorn lyser rött, är subbasen i läge Standby.

- När LED indikatorn lyser grönt, är subbasen i läge On.
- När LED indikatorn lyser rött, är subbasen i läge Standby.

När strömbrytaren är inställd på "Av", tänds inte lysdioden oavsett vilken inställning Power-On Mode Switch är i.

Crossover kontroll: Denna kontroll avgör högsta frekvens i vilken subwoofern reproducerar ljud. Ju högre du ställer in Crossover Control, desto högre i frekvens subwoofern kommer att verka och desto mer kommer dess bas "överlappa" i satellithögtalarna. Denna justering bidrar till att uppnå en smidig övergång av basfrekvenser mellan subwoofern och satelliterna för en mängd olika rum och platser där du placerat din subwoofer.

OBS: Crossover kontrollen fungerar endast när du använder Line-Level In V/H ingångarna. Om du använder Line-level LFE ingången kopplas signalen förbi subbasens delningsfilter – kontroll.

Fasomkopplare: Denna omkopplare styr så att bashögtalar-elementet rör sig i fas med satellithögtalarna, d.v.s att båda rör sig in och ut samtidigt. Om subwoofern skulle spela ut fas med satellithögtalarna, kan ljudvågorna från satelliterna ta bort en del av subbasens ljudnivå, vilket påverkar basupplevelsen och den totala upplevelsen av systemet. Detta fenomen beror delvis på placeringen av högtalarna i förhållande till varandra i rummet.

Omkopplare för På-läge: När denna omkopplare är inställd i "Auto" läge och strömbrytaren är inställd till "På", kommer subwoofern automatiskt att sätta på sig själv när den mottar en ljudsignal och gå i standby läge efter 20 minuter när det inte finns någon insignal. När denna omkopplare är i läge On kommer subbasen att var på oavsett om det finns någon insignal eller inte.

Subwoofer nivåkontroll: Använd denna kontroll för att justera subwooferns volym. Vrid ratten medsols för att öka volymen, vrid motsols för att minska volymen.

Line-Level LFE Ingång: Denna ingång kopplar signalen förbi subbasens eget delningsfilter, så använd den bara med en mottagare eller processor som har en LFE lågnivå utgång. Om din mottagare eller processor inte har en separat subwoofer-utgång som är låg-pass filtrerad, använd subwooferns Line-nivå i V/H anslutningar (se nedan) i stället.

Använd den medföljande mono RCA-kabeln (lila-kontakter) för att ansluta Line-Nivå i LFE-kontakt till separat subwoofer-utgång på en mottagare eller förstärkare/processor.

Line-Level In V/H konnektorer: Dessa ingångar går igenom subwooferns inbyggda delningsfilter. Använd dem om din mottagare eller förstärkare/processor inte har en separat subwoofer-utgång som är låg-pass filtrerad.

Strömbrytare: Ställ in denna omkopplare till "På" läge för att sätta på subwoofern. Subwoofern är då i På eller standby-läge, beroende på inställningen för Power-On Mode omkopplaren.

Nätssladd: När du gjort och verifierat alla subwoofer och högtalaranslutningar beskrivna i denna manual, anslut nätssladden till ett vägguttag. **KOPPLA INTE** denna sladd i tillbehörsuttag som finns på vissa ljudkomponenter.

PLACERA HÖGTALARNA

FRÄMRE VÄNSTER OCH HÖGER HÖGTALARE

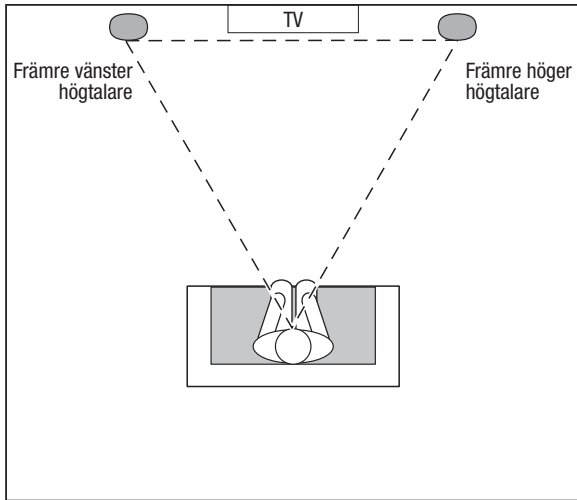

CENTERHÖGTALARE

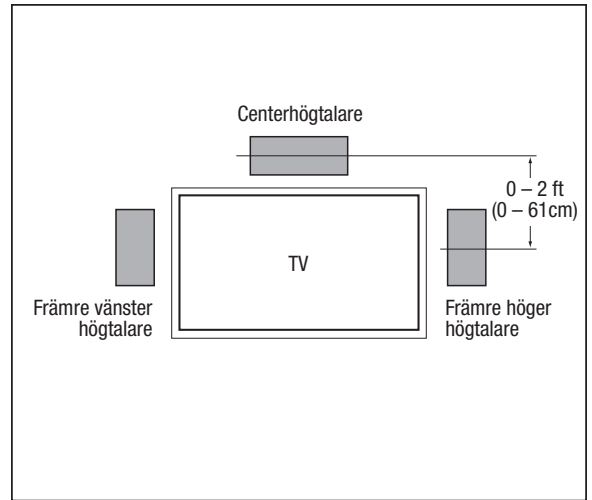

SURROUND HÖGTALARE OCH SUBWOOFER

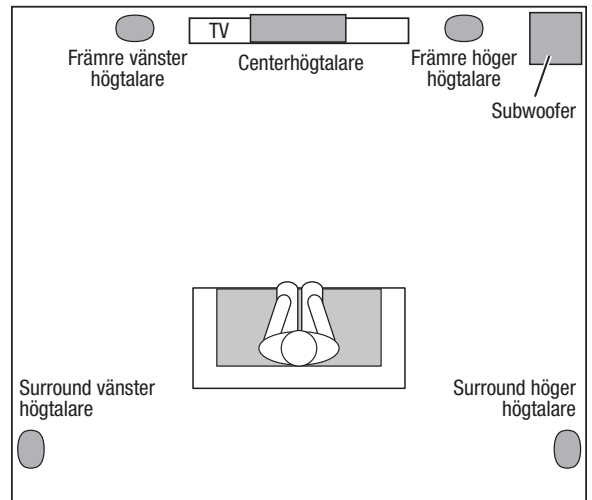
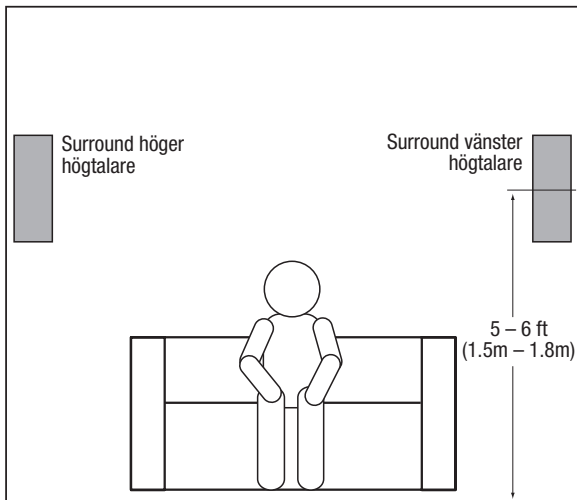

MONTERINGSALTERNATIV FÖR HÖGTALARE

HYLLMONTERING

Satelliter:

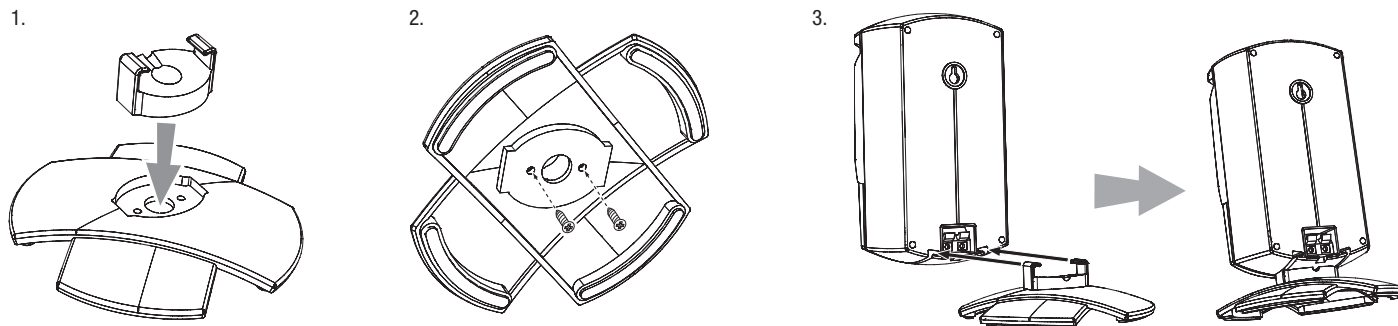

Center:

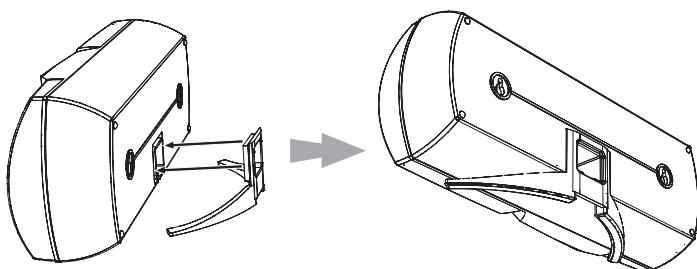

VÄGGMONTERING

Viktigt Säkerhetsmeddelande: Kunden är ensam ansvarig för hur man gör installationen samt valet av den typ av skruvar som används (inga skruvar levereras med högtalarna).

JBL avsägar sig allt ansvar för val och installation av monteringsdetaljer. Var noga med att följa dessa installationsinstruktioner. Om du har några frågor eller tvivel om din förmåga att väggmontera högtalarna på rätt sätt, rådgör med din auktoriserade JBL-återförsäljare eller installatör.

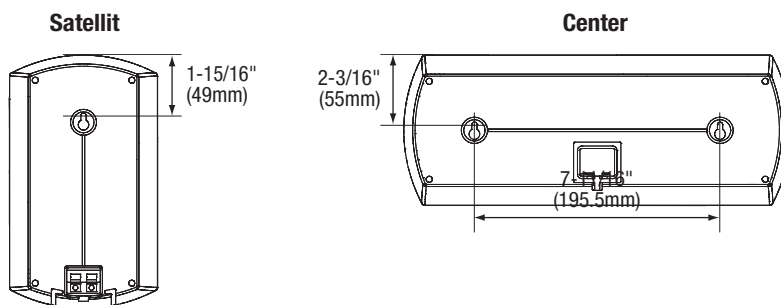

1. Beslut om placering för högtalarna i enlighet med rekommendationerna i *Placera högtalarna*, på sidan 5.

2. Välj lämpliga skruvar för det väggmaterial som du har. Cinema 300 Centerhögtalare väger 1,47 kg. Tänk på att välja skruvar som tål denna vikt.

3. Installera den vägghängda satelliten på väggen. Kontrollera så att den skruvas i en träregel. **Om du har gipsväggar, måste du välja ut och använda plugg som är lämpliga för konstruktionen och materialen i dina väggar.**

4. Häng högtalaren på den väggmonterade skruven.

ANSLUTA HÖGTALARNA

VARNING: Innan du ansluter högtalarna, se till att din mottagare eller förstärkare är avstängd och helst att dess nätsladd är bortkopplad från eluttaget.

Anslut högtalarna till din mottagare eller förstärkare:

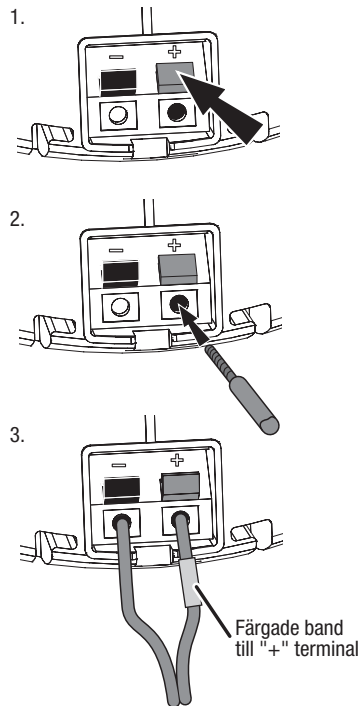

Anslut högtalarna "+" terminal till förstärkarens "+" terminal:

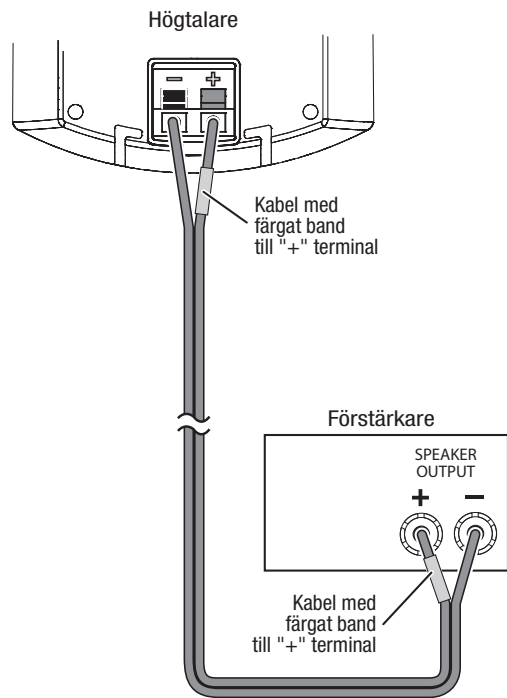

Anslut högtalarna till rätt förstärkarkanal.

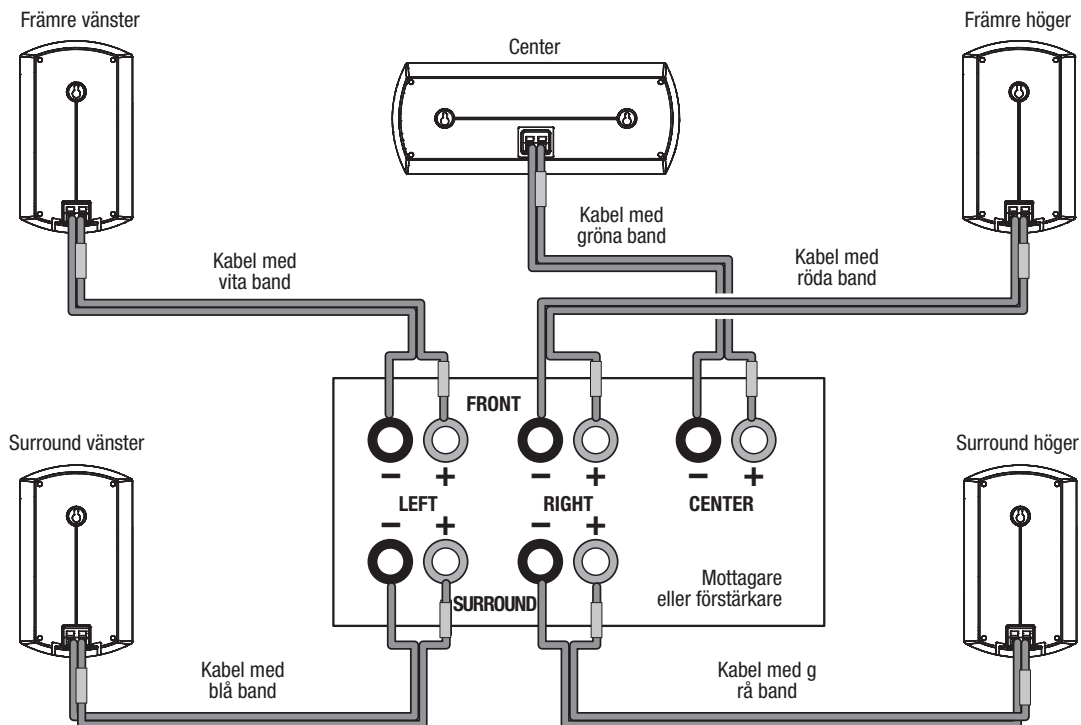

VIKTIGT: Se till så att de avskalade (+) och (-) kablarna inte vidrör varandra eller andra terminaler. Kablar som vidrör varandra kan orsaka en kortslutning som kan skada din mottagare eller förstärkare.

ANSLUTA SUBWOOFERN

TILL EN FÖRSTÄRKARE ELLER FÖRFÖRSTÄRKARE/PROCESSOR MED EN DEDIKERAD SUBBAS-UTGÅNG

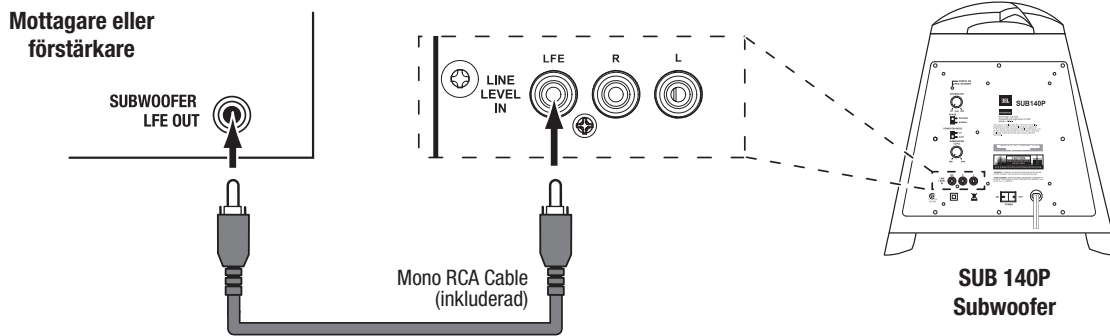

TILL EN FÖRSTÄRKARE ELLER FÖRFÖRSTÄRKARE/PROCESSOR MED EN FÖRSTEGSUTGÅNG

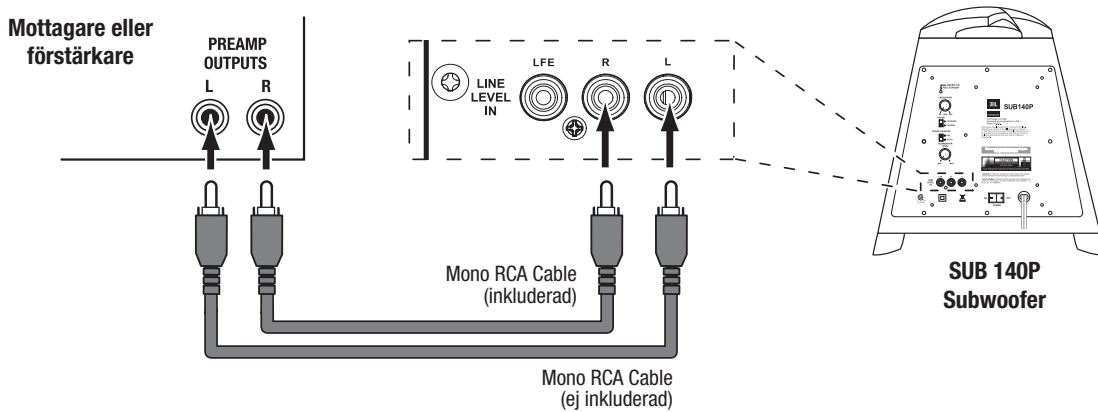

TILL EN FÖRSTÄRKARE ELLER FÖRFÖRSTÄRKARE/PROCESSOR MED EN FÖRSTEGSUTGÅNG TILL HUVUDFÖRSTÄRKARENS INGÅNGAR

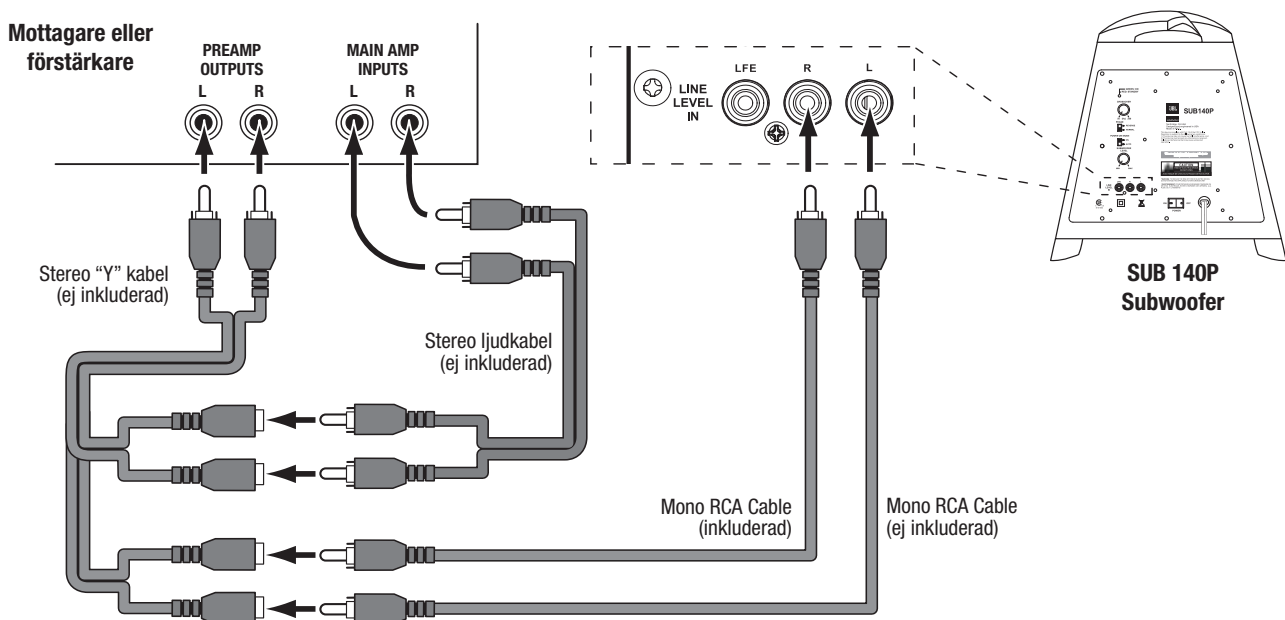

ANVÄNDA SUBWOOFERN

SÄTTA PÅ OCH STÄNGA AV SUBWOOFERN

Flytta subwoofers omkopplare till "På" läge.

- Om subbasens Power-On står i läge Auto kommer subbasen att automatiskt startas upp när den får ljudsignal och den kommer att gå i standby-läge efter att den inte fått någon ljudsignal på 20 minuter. Subbasens LED indikator kommer att lysa grön när subbasen är i läge On och kommer att lysa röd när den är i Standby läge.
- Om Power-On omkopplaren är i läge On, kommer subbasen var på hela tiden. Led indikatorn kommer att lysa grön.

Om du inte kommer att använda subwoofern under en längre tid - till exempel om du åker på semester - Ställ in strömbrytaren till "Av" läge.

SUBWOOFER JUSTERINGAR: CROSSOVER KONTROLL

OBS: Crossover kontrollen fungerar endast när du använder Line-Level V/H ingångarna. Line-Level LFE ingången, kopplar förbi subbasens inbyggda delningsfilter och Crossover Controll.

Crossover Control justerar subwoofers inbyggda crossover mellan 50Hz och 200Hz. Ju högre du ställer in

CROSSOVER

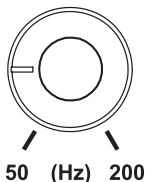

Ju högre frekvensvärde du väljer på Crossover kontrollen, desto högre frekvensområde kommer subbasen att verka i och desto mer kommer bas "överlappningen" att vara till satellithögtalarna. Denna justering bidrar till att uppnå en smidig övergång av basfrekvenser mellan subwoofern och satelliterna för en mängd olika rum och platser där du placerat din subwoofer.

För att ställa in Crossover Control, lyssna efter basens jämnhet. Om basen verkar för stark på vissa frekvenser, prova en lägre Crossover Controll-inställning. Om basen verkar för svag på vissa frekvenser, prova en högre Crossover Controll-inställning.

SUBWOOFER JUSTERINGAR: VOLYM

Använd subwoofers nivåkontroll för att justera subwoofers volym. Vrid ratten medsols för att öka subwoofers volym, vrid motsols för att minska volymen. När du har balanserat subwoofers volym med de andra högtalarna i ditt system, bör du inte ändra den.

Anvisningar hur man ställer in subwoofers volym:

- Ibland är den idealiska subwoofer volyminställningen för musik är för högt för filmer, medan en idealisk miljö för filmer är för tyst för musik. Vid inställning av subwoofers volym, lyssna på både musik och film med starkt basinnehåll och hitta en "medelväg" volymnivå som fungerar för båda.
- Om din subwoofer alltid verkar för stark eller för tyst, placera den på en annan plats. Placering av subwoofern i ett hörn tenderar alltid att öka sin basuteffekten, när du placerar den bort från väggar och hörn tenderar den alltid att minska sin basuteffekt.

SUBWOOFER LEVEL

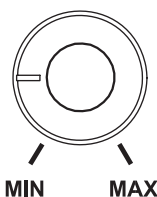

SUBWOOFER JUSTERINGAR: FAS

Fasomkopplaren gör så att baselementets pistong likande rörelse, rör sig in och ut i fas med satellithögtalarna. Om subbasen skulle spela ut fas med satellithögtalarna, kan ljudvågorna från satelliterna reducera en del av subbasens frekvenser och därmed minska systemets basprestanda och allmänna ljudbild. Detta fenomen beror delvis på placeringen av högtalarna i förhållande till varandra i rummet.

PHASE



- REVERSE
- NORMAL

Även om du i de flesta fall bör du lämna fas i läge "Normal"-läge finns det ingen absolut rätt inställning för fasomkopplaren. När subwoofern är korrekt i fas med satellithögtalarna, blir ljudet klarare och har maximal effekt, och perkussion låter som trummor, piano och knäppsträngarna kommer att låta mer levande. Det bästa sättet att ställa in fasomkopplaren är att lyssna på musik som du känner väl och att ställa omkopplaren i det läge som ger trummor och andra perkussiva ljud största möjliga effekt.

SPECIFIKATIONER

Cinema 300 System

Frekvensområde:	32 Hz-20 kHz (-6dB)
-----------------	---------------------

Cinema 300 Satellithögtalare

Bashögtalare:	3" (75mm) PolyPlas™ kona, video-skärmad
Diskanthögtalare:	1" (25mm) titanium-laminerad Dome, video-skärmad
Rekommenderad förstärkareffekt:	100 watt
Nominal impedans:	8 ohm
Känslighet (2,83V/1m):	86dB
Delningsfrekvens:	3,7kHz
Lådtypep:	Sluten
Terminaltyp:	Push-spring terminal
Mått (H x Bx D):	9-1/4" x 4-3/4" x 3-3/8" (289mm x 121mm x 86mm)
Vikt:	0,90 kg

Cinema 300 Centerhögtalare

Bashögtalare:	Två 3" (75mm) PolyPlas kona, video-skärmad
Diskanthögtalare:	1" (25mm) titanium-laminerad Dome, video-skärmad
Rekommenderad effekttålighet:	100 watt
Nominal impedans:	8 ohm
Känslighet (2,83V/1m):	89dB
Delningsfrekvens:	3,7kHz
Lådtypep:	Sluten
Terminaltyp:	Push-spring terminal
Mått (H x Bx D):	4-7/8" x 12" x 3-3/8" (124mm x 305mm x 86mm)
Vikt:	1,47 kg

SUB140P Subwoofer

Bashögtalare:	8" (200 mm) konelement (nedåt riktad bashögtalare)
Lådtypep:	Basreflex (nedåt riktad bashögtalare)
Förstärkareffekt:	150 watt
Frekvensområde:	32Hz - 200Hz (-6dB)
Ljudkontroller:	Volymnivå, fas, crossover-frekvens
Anslutningar:	LFE-ingång, vänster och höger RCA line-level ingångar
Spänningsmatning:	120V/60Hz, 150W (US); 220V - 240V/50Hz, 150W (EU)
Strömförbrukning:	<1W (8mA@120V) standby; 300w (2,5A@120V) maximum
Mått (H x Bx D):	19" x 14" x 14" (483mm x 355mm x 355mm)
Vikt:	10 kg

Funktioner, specifikationer och utseende kan ändras utan föregående varsel.



HARMAN Consumer, Inc.
8500 Balboa Boulevard, Northridge, CA 91329 USA

www.jbl.com

© 2010 HARMAN International Industries, Incorporated. Med ensamrätt.

JBL är ett varumärke som tillhör HARMAN International Industries, Incorporated, registrerat i USA och/eller andra länder. PolyPlas är ett varumärke som tillhör HARMAN International Industries, Incorporated.